

NACHTRAG

über die Musterabnahme von Sonder-Fußrastenanlagen  
für Krafträder

Hersteller und  
Antragsteller : Motorrad Seeger  
Alte Poststr. 23  
D-7772 Uhdingen-Mühlh. 1

an Krafträdern : der Firma Honda (J)

## Änderung

: Wahlweise kann der hartgelötete Fußbrems-  
bzw. Schaltungsbetätigungshebel durch den  
wie in der Zeichnung dargestellten, schutz-  
gasgeschweißten Hebel ersetzt werden.

Hinweis:

Die Hebellängen bzw. Übersetzungsverhält-  
nisse bleiben erhalten.

Wilhelm Seeger

Prüfsatznummer 17

7772 Uhdingen 1

Tel. 07556/8393

Der amtlich anerkannte Sachverständige  
für den Kraftfahrzeugverkehr

Mannheim, den 6. März 1985  
Typ P-Be/bu  
7.15.2.M(2198/85)



*Benz*  
Dipl.-Ing. Benz

Zeichnung des schutzgasgeschweißten Fußbremshebels

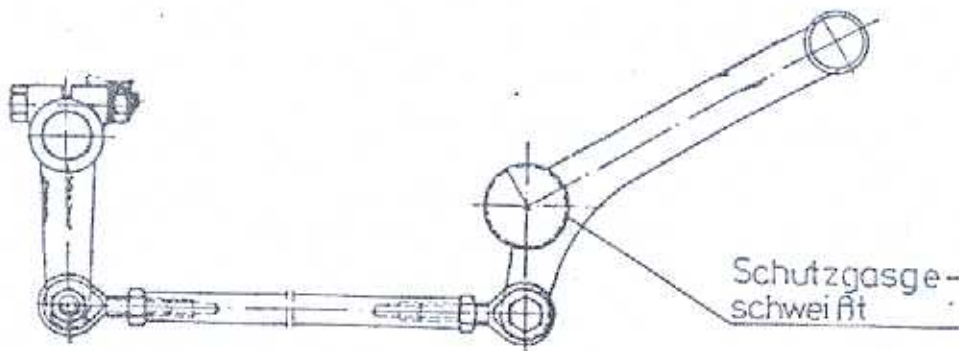



1. Hersteller : Wilhelm Seeger  
Alte Poststr. 23  
7772 Uhldingen-Mühlhofen 1
2. Vertrieb : siehe Hersteller
3. Typ : SG CX 1
4. Kennzeichnung : Auf Grundplatte SW, fortlaufende Nummer  
und Typ eingepreßt
5. Anbauanleitung: Bremse

Nach der Demontage des Originalfußrasters und des Bremshebels wird die neue Brems-Schaltanlage mit den mitgelieferten zwei Schrauben vorne am Motor befestigt. Das Bremsteil wird auf die Vielverzahnung der Originalbremswelle gesteckt und angezogen. Der Bremshebel muß ca. 1cm Leerspiel haben, damit sich das Hinterrad leicht drehen kann.

#### Schaltung

Nach der Demontage des Originalfußrasters und des Schalthebels wird das Schaltteil auf die Vielverzahnung der Originalschaltwelle gesteckt und der Lagerbock am Rahmen befestigt und angezogen. (Grundplatte bereits montiert, siehe Bremse)

Präzisionsdruckteile  
7772 Uhldingen 1  
Tel. 07555/8303



5.1.

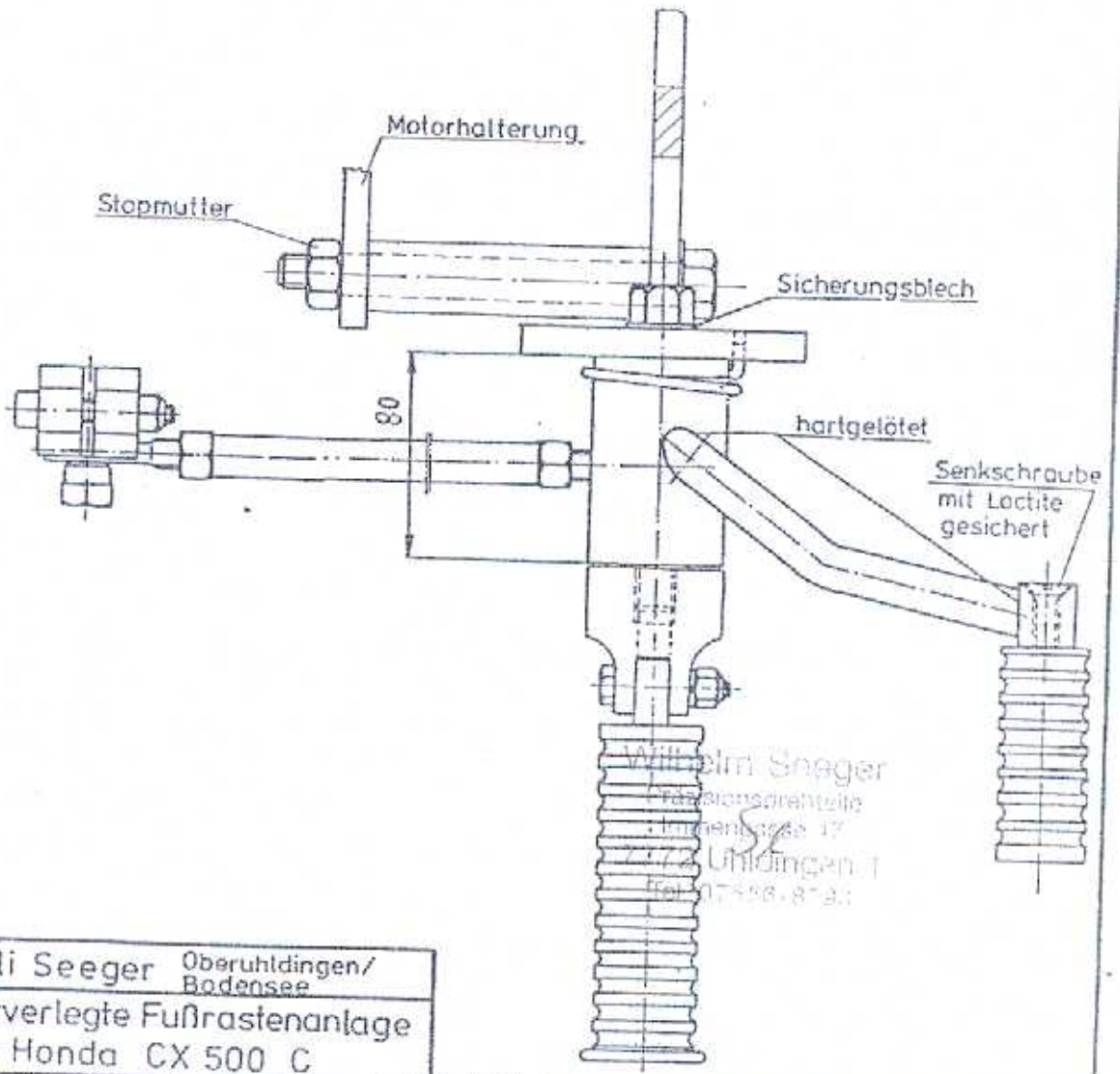
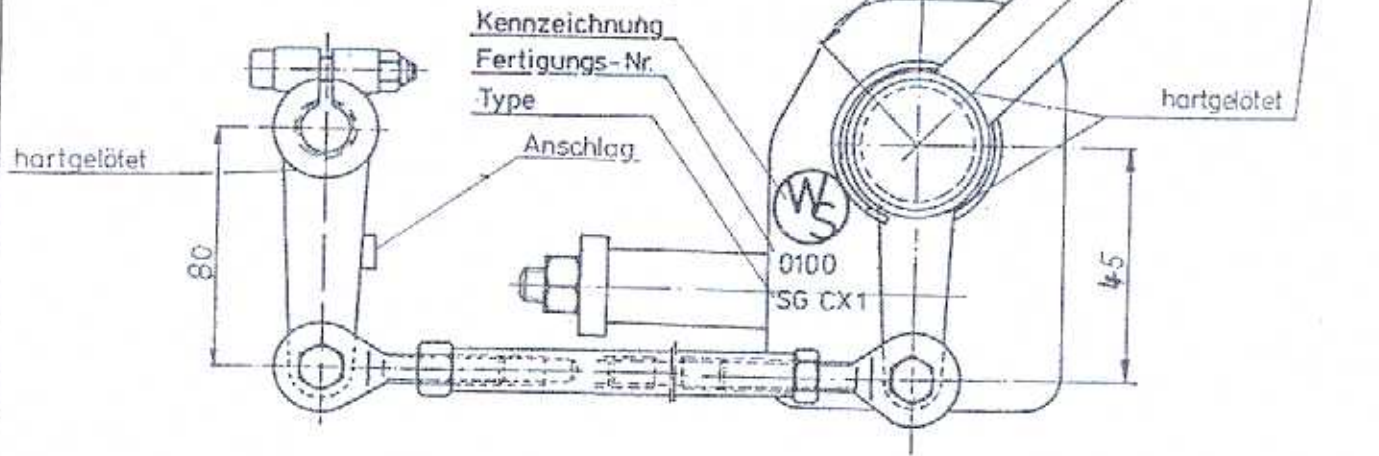

Maßstab: %	Willi Seeger Oberuhldingen/ Bodensee
Name:	Vorverlegte Fußrastenanlage
Datum:	für Honda CX 500 C





1. Hersteller : Wilhelm Seeger  
Alte Poststr. 23  
7772 Uhldingen-Mühlhofen 1
2. Vertrieb : siehe Hersteller
3. Typ : SG CX 1
4. Kennzeichnung : Auf Grundplatte SW, fortlaufende Nummer  
und Typ eingeprägt
5. Anbauanleitung: Bremse

Nach der Demontage des Originalfußrasters und des Bremshebels wird die neue Brems-Schaltanlage mit den mitgelieferten zwei Schrauben vorne am Motor befestigt. Das Bremsteil wird auf die Vielverzahnung der Originalbremswelle gesteckt und angezogen. Der Bremshebel muß ca. 1cm Leerspiel haben, damit sich das Hinterrad leicht drehen kann.

#### Schaltung

Nach der Demontage des Originalfußrasters und des Schalthebels wird das Schaltteil auf die Vielverzahnung der Originalschaltwelle gesteckt und der Lagerbock am Rahmen befestigt und angezogen.  
(Grundplatte bereits montiert, siehe Bremse)

Präzisionsstrahlenteile  
Immerpass  
7772 Uhldingen 1  
Tel. 07553/8003

G U T A C H T E N

Über die Musterabnahme einer Sonder-Fußrastenanlage

Antragsteller und  
Hersteller : Wilhelm Seeger  
Motorradzubehör  
Auf der Höhe 23  
7772 Uhldingen 1

an Krafträdern  
Hersteller : Honda (J) (s. Pkt. 1.6.)

Dieser Prüfbericht dient ausschließlich als Arbeitsunterlage für  
amtlich anerkannte Sachverständige oder Prüfer für den Kraftfahr-  
zeugverkehr.

1. Technische Angaben zum Fahrzeugteil

1.1. Art des Fahrzeugteils : Vorverlegte Fußrasten einschl.  
der Betätigung für die Fußbremse  
und die Schaltung

1.2. Hersteller : Wilhelm Seeger  
7772 Uhldingen 1

1.3. Typ : SG CX 1 *K40*

1.4. Kennzeichnung : links und rechts auf den beiden  
Grundplatten

Firmenstempel und fortlaufende Nummerierung TYP  
XXXX 7772 Uhldingen 1 SG CX 1  
Tel. 07556/8393



eingeschlagen.

1.5. Werkstoff : Stahl

1.6. Verwendungsbereich  
Fahrzeughersteller Fahrzeugtyp Ausf. ABE-Nr. Handelsbezeichn.  
Honda (J) PC 01 A B 647 CX 500 C

2. Zu den Angaben im Fahrzeugbrief

Ziff. 33. : VOR. VERL. FUSSRASTENANL. TYP  
SG CX1 HERST.: SEEGER, KENZ. WS\*

G U T A C H T E N

Über die Musterabnahme einer Sonder-Fußrastenanlage

Antragsteller und  
 Hersteller : Wilhelm Seeger  
 Motorradzubehör  
 Auf der Höhe 23  
 7772 Uhldingen 1

an Krafträdern  
 Hersteller : Honda (J) (s. Pkt. 1.6.)

Dieser Prüfbericht dient ausschließlich als Arbeitsunterlage für  
 amtlich anerkannte Sachverständige oder Prüfer für den Kraftfahr-  
 zeugverkehr.

1. Technische Angaben zum Fahrzeugteil

1.1. Art des Fahrzeugteils : Vorverlegte Fußrasten einschl.  
 der Betätigung für die Fußbremse  
 und die Schaltung

1.2. Hersteller : Wilhelm Seeger  
 7772 Uhldingen 1

1.3. Typ : SG CX 1

1.4. Kennzeichnung : links und rechts auf den beiden  
 Grundteilen

Firmenstempel und fortlaufende Nummerierung Typ  
 XXXX 7772 Uhldingen 1 SG CX 1  
 Tel. 07556/8393



eingeschlagen.

1.5. Werkstoff : Stahl

1.6. Verwendungsbereich

Fahrzeughersteller	Fahrzeugtyp	Ausf.	ABE-Nr.	Handelsbezeichn.
Honda (J)	PC 01	A	B 647	CX 500 C

2. Zu den Angaben im Fahrzeugbrief

Ziff. 33. : VOR. VERL. FUSSRASTENANL. TYP  
 SG CX1 HERST.: SEEGER, KENNZ. WS\*